

ITA

# Porte sezionali automatiche industriali



Advanced entrance technology

# Porte sezionali automatiche DITEC

## La soluzione ottimale per ogni attività produttiva

**Massimo sfruttamento dei vani passaggio. Resistenza agli agenti atmosferici. Massima sicurezza.**

**Le porte sezionali DITEC offrono una serie di vantaggi concreti e sorprendenti.**

### **Minimo ingombro e maggior spazio a disposizione, dentro e fuori l'ambiente**

Le porte sezionali DITEC sfruttano al massimo lo spazio interno, grazie alle guide laterali per lo scorrimento verticale lungo la parete e parallelo al soffitto. Il loro montaggio oltre luce permette inoltre lo sfruttamento completo del vano passaggio.

### **Comodità e facilità di apertura e manovra**

Le porte sezionali DITEC ingombrano pochissimo lasciando libero lo spazio esterno ed interno. Sono inoltre facili e comode da usare, soprattutto con le motorizzazioni originali DITEC.

### **Più comfort per l'ambiente**

L'isolamento termico ed acustico, grazie alla coibentazione dei pannelli, migliora la vivibilità e le condizioni interne, rendendo più agevole il bilancio energetico.

### **Ambienti luminosi e gradevoli nell'estetica**

È possibile applicare ai pannelli pratici oblò oppure intere sezioni in alluminio tamponate con lastre di policarbonato o vetro antisfondamento, reti metalliche o griglie di aerazione.

### **Valorizzano l'ambiente e soddisfano tutte le esigenze**

Il design e le diverse soluzioni offerte consentono una perfetta integrazione estetica in qualsiasi contesto architettonico dall'industriale moderno al tradizionale, sino agli stabili commerciali di prestigio. Si adattano ad ogni esigenza professionale e valorizzano l'edificio in cui sono inseriti.

Le strutture dei portoni DITEC sono così pratiche e flessibili che permettono una rapida ed accurata sostituzione delle vecchie porte senza alcun problema.

### **Affidabilità**

DITEC ha ottenuto le Certificazioni ISO 9001-VISION 2000 ed IQ NET. Tutti i prodotti sono marcati CE.

### **Vasta gamma di colori e finiture disponibili**

Standard  
venati a doghe



**Bianco**  
simil RAL 9010W



**Silver**  
simil RAL 9006W



**Verde**  
simil RAL 6005W



**Testa di moro**  
simil RAL 8014W



**Interno**  
simil RAL 9010E

Opzionali



**Venati a cassette**



**Venati a cassette**  
nei colori legno Teak e Nogat

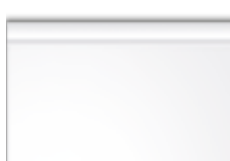

**Flat integrale**  
nel colore Bianco RAL 9010



**Flat a doghe**  
nei colori legno Teak e Nogat

### **Caratteristiche della gamma.**

**Per vani passaggio sino a 8 m di larghezza**

**Ingombro sull'architrave a partire da 200 mm**

### **Caratteristiche distintive dei modelli disponibili**

I pannelli dei sezionali DITEC sono robusti ed offrono un elevato isolamento termico ed acustico.

Grazie al materiale zincato e alla struttura tipo sandwich resistono con efficacia agli agenti atmosferici.

L'anima coibentata con schiuma poliuretanicca ad alta densità (48 kg/m<sup>3</sup>) esente da CFC offre una elevata protezione dalla temperatura esterna.

I pannelli dei sezionali DITEC hanno uno spessore di 40 mm e sono realizzati con altezze di 500 mm e 610 mm.

Sono disponibili con motivi a doghe orizzontali con pregevole effetto venato, a cassette e Flat (con supplemento).

## **Coefficiente di isolamento termico tra i più ridotti!**

Trasmittanza termica secondo le norme UNI EN 13241 appendice B, UNI EN 12428, UNI EN ISO 10077-2, UNI EN ISO 10211-2.

Valore riferito ad un portone di ca 25 m<sup>2</sup> senza finestrate o porte pedonali.

$$U_w = 1,18 \text{ W/m}^2\text{K}$$



I colori stampati su carta possono non corrispondere all'originale; fare pertanto riferimento alle tabelle ufficiali RAL, anche per la scelta di eventuali colorazioni personalizzate. Sono, inoltre, applicabili pannelli.



**Lisbon**  
Transiti carrai per l'industria.



**Lisbon**  
Punti di carico per la logistica.



**Gold Alu**  
Porte finestrate con sezioni in alluminio anodizzato o verniciato, per le attività commerciali.

# Lisbon

**Sicurezza. Grandi aperture.**

È la porta universale per il vostro lavoro.

Apri e chiude i vani per il passaggio delle merci ai vostri automezzi e a quelli dei fornitori.

Si adatta ad ogni soluzione installativa lasciandovi tutto lo spazio che serve all'interno dell'edificio.

Lisbon è proposto nella configurazione per vani di medie e grandi dimensioni con pannelli in acciaio zincato coibentato.

Per scegliere la corretta soluzione installativa, per verificare gli elementi di serie oppure le numerose opzioni, fare riferimento al Fascicolo Tecnico e chiedere informazioni sulle normative di sicurezza che sono parte sostanziale della progettazione DITEC.



## Ottimizza il transito delle merci.

Lisbon è la soluzione ottimale anche per la chiusura di un punto di carico delle merci.

È equipaggiato con una meccanica di scorrimento appositamente concepita per una disposizione in batteria, nei centri di logistica.

La conformazione delle guide verticali ed il posizionamento delle molle di torsione garantiscono una razionale praticità di montaggio, fattore che contribuisce a conferire a Lisbon un rapporto qualità-prezzo estremamente favorevole.



# Gold Alu

**Ambienti luminosi e gradevoli. Massima visibilità interno/esterno. Struttura moderna ed elegante.**

Gold Alu è la porta sezionale DITEC progettata con l'abbinamento di pannelli coibentati e di pannelli in estruso d'alluminio, conformati per l'alloggiamento delle finestre in metacrilato, in vetro, a griglia oppure a rete.

Questa combinazione conferisce alla porta un aspetto caratteristico distintivo che arricchisce la facciata di edifici commerciali ed industriali, dove Gold Alu si integra perfettamente, quale elemento non solo funzionale, ma anche decorativo.

Gold Alu rende l'ambiente luminoso e gradevole, permettendo il passaggio della luce naturale, grazie alla grande superficie trasparente.

I profilati d'alluminio e le finestre in metacrilato o vetro stratificato 3+3 sono particolarmente resistenti agli agenti atmosferici e favoriscono una lunga durata della struttura.

Colori conformi a tabella oppure, su richiesta, con verniciatura extra.



Pannello acrilico camera 3+9+3 mm

Pannello acrilico trasparente o satinato 3 mm  
Vetro trasparente o satinato antisfondamento 3+3 mm

Griglia di aerazione in alluminio

Rete stirata verniciata



# Le sicurezze, per la tranquillità operativa

DITEC prevede una serie di sicurezze, di serie oppure opzionali

## Molla di torsione

Le molle di torsione (costruite secondo le norme DIN 17223) sono realizzate in acciaio e sono state progettate per una durata standard da 10.000 fino a 100.000 cicli di manovra. Con sicurezza molla conforme alla norma.

## Dispositivo di sicurezza contro la rottura delle molle

Lo speciale dispositivo blocca immediatamente la chiusura del manto della porta in caso di rottura di una molla di bilanciamento.

## Protezione antipizzicamento

Evita il rischio di imprigionare le dita se viene appoggiata una mano sul manto in movimento.

## Dispositivo di sicurezza contro la rottura cavi

Lo speciale dispositivo blocca immediatamente il movimento del manto della porta in caso di rottura dei cavi di richiamo.

## Fotocellule all'infrarosso

Arrestano ed invertono immediatamente la discesa del manto se il loro raggio infrarosso viene interrotto.

## Fotocellule mobili

Dispositivo elettronico di sicurezza DSS completo di fotocellule mobili, senza contatto su ostacolo (standard per versione automatica).



Gli accessori, per rispondere alle esigenze di ogni azienda



## Maniglie

Robuste ed ergonomiche, sono state progettate per effettuare comode manovre manuali.



## Finestrature

Finestra in alluminio naturale o laccato, con tamponamenti in lastre singole o doppie di metacrilato e con inglesine.



## Griglie di ventilazione in PVC

Per evitare la condensa di umidità e permettere l'uscita di eventuali esalazioni.



## Guarnizioni perimetrali

Le guarnizioni, in gomma speciale anti-invecchiamento, sono posizionate sulle estremità della porta e sui lati del vano passaggio. Garantiscono un perfetto isolamento, evitando le infiltrazioni di aria, polvere ed acqua.



## Oblò

Ovali o rettangolari in acrilico, con lastre di policarbonato con camera, con inglesine e rete di aerazione stirata.



## Porta pedonale

Per i frequenti utilizzi come passaggio pedonale è possibile avere un ingresso laterale alla porta, oppure inserire il passaggio pedonale nel manto stesso, mantenendo in entrambi i casi la medesima estetica.

## Disegni delle sezioni verticali degli scorrimenti: tipologie di installazione

DITEC mette a disposizione numerose soluzioni tecniche, che si adattano ad ogni struttura.  
Ingombro minimo di architrave a partire da 200 mm.

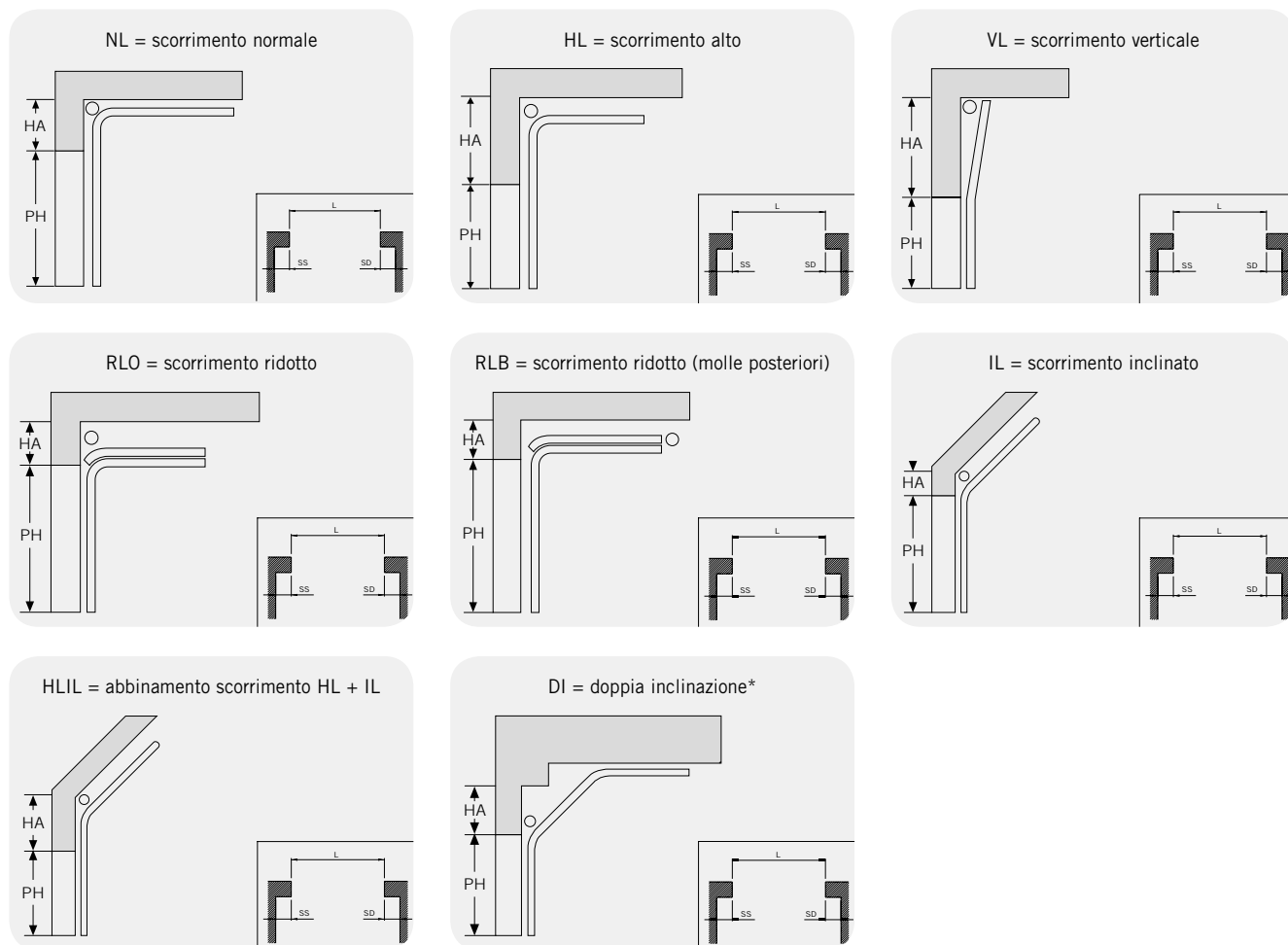

## Sinottica degli ingombri e degli scorrimenti

Portoni sezionali industriali									
	PL (mm)		PH (mm)		HA (mm)		SS (mm)	SD (mm)	Peso manto
	Min.	Max.	Min.	Max.	Min.	Max.	Min.	Min.	Max.
Normale (NL)	1800	8000	1780	5570	420		150	150	500 kg
				7000	510				700 kg
Alto (HL)	1800	8000	1780	7000	960	2860	150	150	650 kg
						4460			575 kg
Verticale (VL)	1800	8000	1780	5550	PH+300		150	150	600 kg
Ridotto (RLO)	1800	6500	1780	4500	285		200	200	290 kg
Ridotto (RLB)	1800	6500	1780	4500	200		200	200	290 kg
Inclinato (IL)	1800	7000	1780	5550	490		150	150	500 kg
				>5550	550				700 kg
Doppia incl. (DI)*	1800	7000	1780	5550	490	3150	150	150	
HLIL= HL+IL	1800	7000	1780	5550	960	4460	150	150	575 kg

### Legenda

NL - Scorrimento normale  
HL - Scorrimento semiverticale  
VL - Scorrimento verticale

RLB - Scorrimento ridotto con molle posteriori  
RLO - Scorrimento ridotto con molle frontali  
IL - Scorrimenti inclinati  
DI - Scorrimento con doppia inclinazione

\* Esecuzione realizzabile solo previa conferma dell'Ufficio Tecnico

# Dod

La motorizzazione Dod automatizza in modo affidabile ogni tipologia di porta sezionale.

## Motore robusto, per un'affidabilità totale

Dimensioni contenute e compatte; favorisce l'applicazione nei casi di mancanza di spazio. Design moderno e raffinato.

Possibilità di differenti applicazioni su porte sezionali:

- Montaggio in asse
- Montaggio con pignone e catena.

Facilità di installazione; calettato sull'albero di trasmissione o rinvitato con pignone e catena, rende superflui gli altri organi di movimento.

Gruppo finecorsa rotativo regolabile.

Due dispositivi di movimentazione manuale:

- A fune: sblocco veloce.
- Ad asta o catena di movimentazione.

Una volta sbloccata l'automazione, le manovre della porta potranno essere eseguite mediante il dispositivo manuale.

Componentistica collaudata ed affidabile, già applicata sugli altri automatismi DITEC.

Il montaggio rinvitato favorisce l'adeguamento della velocità di movimento in funzione delle proprie esigenze oppure risolve l'applicazione nei casi di mancanza di spazio laterale.

Le automazioni Dod sono completate con gli accessori di sicurezza, comando e controllo in ottemperanza alle normative vigenti.

## Dimensioni

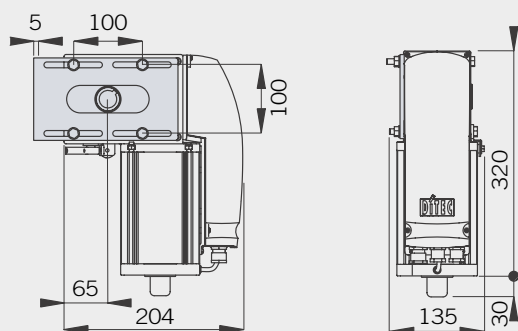

**PLUS**  
Compatto  
e potente

## Configurazione della motorizzazione

### Esterno verticale

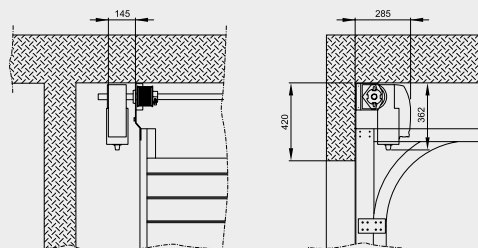

### Esterno orizzontale

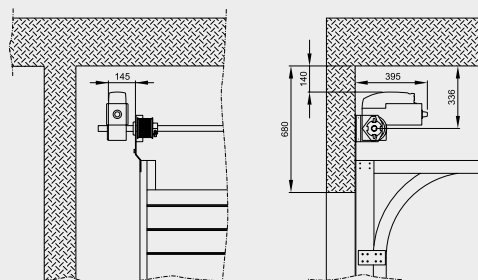

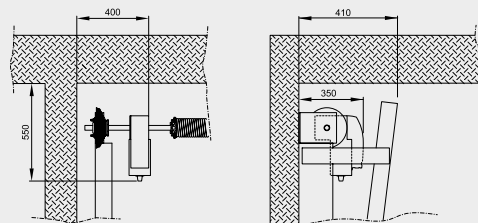

### Interno verticale - solo scorrimento VL

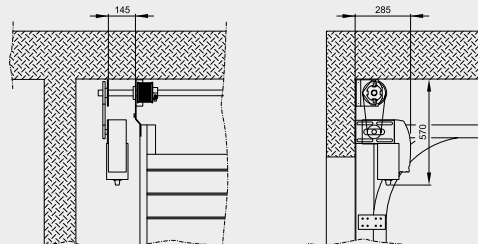

### Rinvitata





## Caratteristiche tecniche

Descrizione	Versione motorizzata*	Versione automatica	Versione automatica trifase
Attuatore elettromeccanico	DOD 14 PS	DOD 14	DOD 15
Classe di servizio	4 - intenso	4 - intenso	4 - intenso
Intermittenza	S2 = 30 min / S3 = 50%	S2 = 30 min / S3 = 50%	S2 = 30 min / S3 = 50%
Alimentazione	 230 V~ / 50 Hz	 230 V~ / 50 Hz	 400 V~ / 50 Hz
Classe di isolamento	classe 1	classe 1	classe 1
Assorbimento	3 A	3 A	1,2 A
Coppia / Spinta	60 Nm	60 Nm	65 Nm
Giri albero di trasmissione	22 RPM	22 RPM	32 RPM
Sblocco per apertura manuale	a fune / a maniglia	a fune / a maniglia	a fune / a maniglia
Temperatura di funzionamento	-20°C / +55°C	-20°C / +55°C (-35°C / +55°C con NIO attivato)	-20°C / +55°C
Grado protezione	IP 54	IP 54	IP 54
Dimensioni prodotto	135x264x350	135x264x350	135x264x350
Comando apre-chiude	selettore precablato		
Quadro di comando		E1A	E1T

\*Funzionamento solo a uomo presente

## Funzionalità dell'impianto

Descrizione	Versione automatica	Versione automatica trifase
Quadro elettronico	E1A	E1T
Tipo di impiego	per 1 motore 230 V~ con radio incorporata	per 1 motore trifase 400 V~ (multifunzione)
Alimentazione di rete	 230 V~ / 50 Hz	 400 V~ / 50 Hz
Alimentazione motore	230 V~ / 5 A	400 V~ / 6 A
Alimentazione accessori	24 V= / 0,5 A	24 V= / 0,5 A
Lampeggiante preannuncia per 3 secondi la manovra di chiusura automatica	230 V	24 V
Spia automazione aperta segnala la mancata chiusura totale	da finecorsa	da finecorsa
Luce di cortesia	■	
Predisposizione finecorsa	■	■
Regolazione di forza	trasformatore	
ODS - Rilevamento ostacoli provoca l'arresto oppure l'inversione della manovra se viene rilevato un ostacolo	■	
Regolazione tempo manovra	■	
Comando apertura	■ (con dip-switch)	■ (con dip-switch)
Comando apertura parziale	■ (solo con radio)	■
Comando chiusura	■	■
Chiusura automatica temporizzata	■	■
Comando passo-passo	■	■
Comando uomo presente	■	■
Sicurezza di arresto	■	■
Sicurezza di inversione	■	■
Funzione Safety Test	■	■
NIO - Sistema antigelo consente di mantenere l'efficienza del motore anche alle bassissime temperature	■	
Temperatura di funzionamento	-20°C / +55°C (-35°C / +55°C con NIO attivato)	-20°C / +55°C
Grado protezione	IP 55	IP 55
Dimensioni prodotto (mm)	187x261x105	238x357x120

## Accessori

Tutti gli accessori sono originali DITEC e sono stati progettati per valorizzare il portone, rendere affidabile nel tempo il suo funzionamento ed assicurare la massima tranquillità d'utilizzo.



### Trasmettitori GOL 4

Quadricanali a codice fisso, con possibilità di clonazione, o con sistema rolling code. Omologati e conformi alle direttive.



### Trasmettitori GOL 4W

Quadricanali in contenitori metallici, per un facile utilizzo anche con guanti.



### Fotocellula a raggi infrarossi Xel 2

Permette all'automazione di operare ai massimi livelli di sicurezza. Per montaggio a parete o su colonnina. Raggio infrarosso modulato.



### Maniglia a chiave Deb 08

Maniglia a chiave con cordina lunghezza 8 m per sblocco a distanza.



### Lamp

Lampeggiatore 230 V e 24 V con lampeggio gestito dal quadro di comando.

## Accessori Dod

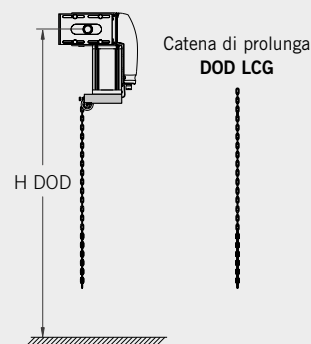

- Compatibile con DOD 14 e DOD 15 (adatto anche su eventuali automazioni esistenti purché predisposte - version 1.0)
- Il sistema completo prevede il motore più lo sblocco a catena DOD SBC con catena standard più eventuale prolunga L 3800 mm

H DOD	DOD LCG catena di prolunga
≤ 5000	NO
≤ 9000	SI

Nella realizzazione dell'impianto utilizzare esclusivamente accessori e dispositivi di sicurezza DITEC. Le automazioni DITEC sono provviste di marcatura CE, e sono progettate e costruite in conformità ai requisiti di sicurezza della Direttiva Macchine (2006/42/CE), della Direttiva Compatibilità Elettromagnetica (2004/108/CE) e della Direttiva Bassa Tensione (2006/95/CE) e di altre Direttive, leggi, norme specifiche per prodotti e situazioni particolari.

La DITEC S.p.A. si riserva la facoltà di apportare modifiche atte a migliorare i prodotti. DITEC S.p.A. è sempre in fase di miglioramento dei propri prodotti. Per tale motivo i dati tecnici riportati sul presente catalogo non sono vincolanti. Le immagini riportate in questo depliant sono state riprese con il consenso degli interessati oppure in luoghi pubblici. Ulteriori informazioni sono disponibili sui Manuali Tecnici visionabili nel sito: [www.ditec.it](http://www.ditec.it)



**DITEC S.p.A.** Via Mons. Banfi, 3 21042 Caronno P.Ia (VA) Italy Tel. +39 02 963911 Fax +39 02 9650314  
www.ditec.it ditec@ditecva.com

**DITEC BELGIUM** LOKEREN Tel. +32 9 3560051 Fax +32 9 3560052 www.ditecbelgium.be **DITEC DEUTSCHLAND** OBERURSEL  
Tel. +49 6171 914150 Fax +49 6171 9141555 www.ditec-germany.de **DITEC ESPAÑA S.L.U.** ARENYS DE MAR Tel. +34 937958399  
Fax +34 937959026 www.ditecespana.com **DITEC FRANCE** MASSY Tel. +33 1 64532860 Fax +33 1 64532861 www.ditecfrance.com  
**DITEC GOLD PORTA** ERMESINDE-PORTUGAL Tel. +351 22 9773520 Fax +351 22 9773528/38 www.goldporta.com **DITEC SWITZERLAND**  
BALERNA Tel. +41 848 558855 Fax +41 91 6466127 www.ditecswiss.ch **DITEC ENTREMATIC NORDIC** LANDSKRONA - SWEDEN  
Tel. +46 418 514 00 Fax +46 418 513 55 www.ditecentrematicnordic.com **DITEC TURCHIA** ISTANBUL Tel. +90 21 28757850  
Fax +90 21 2875798 www.ditec.com.tr **DITEC AMERICA** ORLANDO-FLORIDA-USA Tel. +1 407 8880699 Fax +1 407 8882237  
www.ditecamerica.com **DITEC CHINA** SHANGHAI Tel. +86 21 62363861/2 Fax +86 21 62363863 www.ditec.cn